



Código: FS30219

Orígen: Italia

Marca: FLOS

Diseñador: Jasper Morrison

Es una joya de diseño contemporáneo que iluminará tu espacio con elegancia y estilo. En Darko, nos enorgullecemos de ofrecerte piezas únicas y originales que combinan funcionalidad y belleza, y esta luminaria no es una excepción.

El difusor de esta luminaria está elaborado con un cristal soplado opalino tratado al ácido, lo que garantiza una luz suave y envolvente que crea una atmósfera cálida y acogedora en cualquier habitación. La virola con rosca, fabricada en aleación de aluminio fundición a

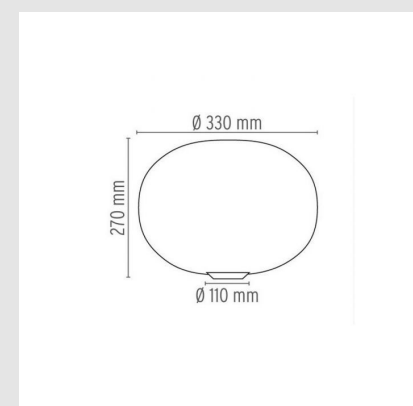
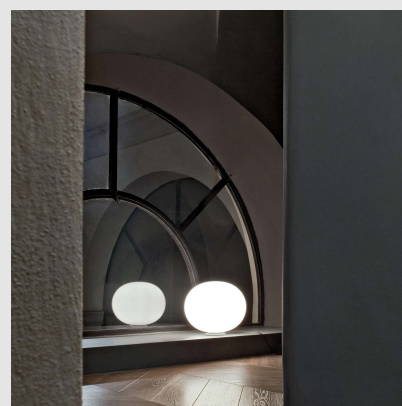
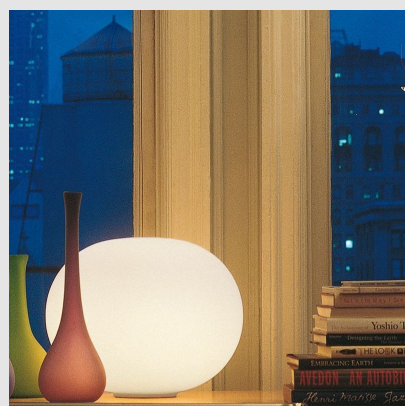

MONTEVIDEO

Tel: (+598) 2711 6198 | Cel: (+598) 92 131 980
Joaquin Nuñez 2868, CP 11300
darkouy@darkolighting.com

PUNTA DEL ESTE

Tel: (+598) 2711 6198 | Cel: (+598) 99 404 059
Calle 20 y 27 (Walmer) - CP 20100
darkopunta@darkolighting.com



acabado galvanico cromado, añade un toque de distinción y brillo a la pieza.

La base de la lámpara está compuesta por un elemento estampado por inyección en poliamida, reforzado con un 30% de fibra de vidrio para proporcionar resistencia y durabilidad. El soporte del difusor, fabricado en aleación de aluminio fundición a presión y pintado en un elegante color gris, completa el diseño con estilo y funcionalidad.

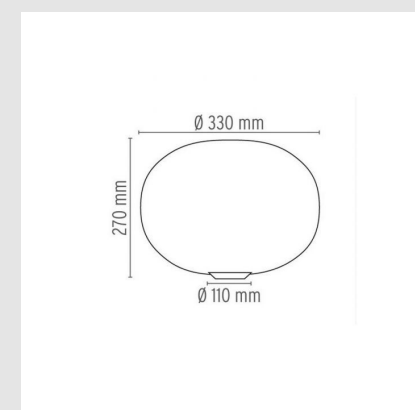
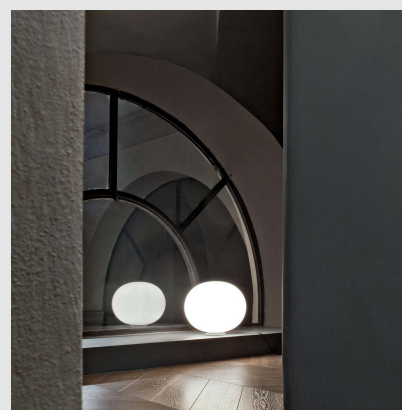
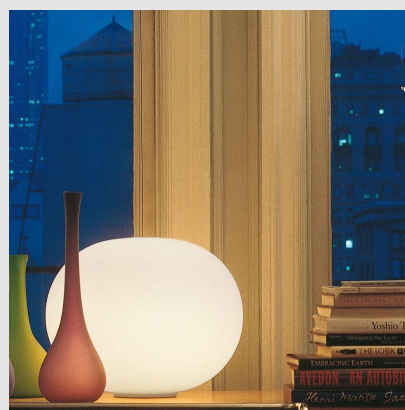

MONTEVIDEO

Tel: (+598) 2711 6198 | Cel: (+598) 92 131 980
Joaquin Nuñez 2868, CP 11300
darkouy@darkolighting.com

PUNTA DEL ESTE

Tel: (+598) 2711 6198 | Cel: (+598) 99 404 059
Calle 20 y 27 (Walmer) - CP 20100
darkopunta@darkolighting.com



n. Este innovador sistema permite regular la intensidad luminosa de forma gradual, brindándote un control total sobre la iluminación y creando el ambiente perfecto para cada ocasión.

Ya sea en tu sala de estar, dormitorio o espacio de trabajo, Glo Ball agregará un toque de sofisticación y estilo contemporáneo a tu hogar u oficina. Encuentra la iluminación perfecta para tus espacios en Darko, donde la calidad y el diseño se unen para crear piezas excepcionales que transforman tu ambiente.

Características técnicas

Lámpara Halogena QT32 E27 /

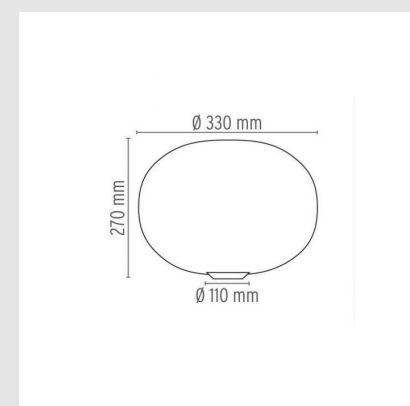
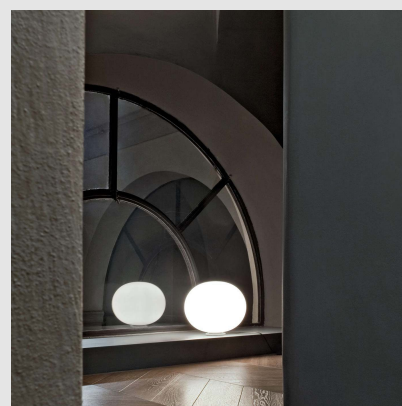
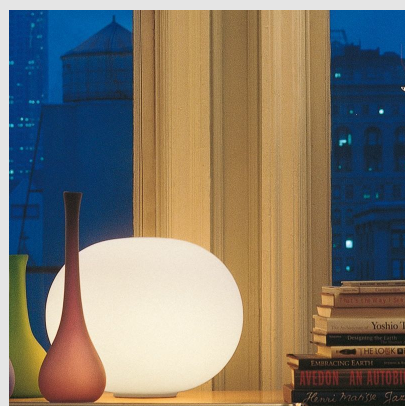

MONTEVIDEO

Tel: (+598) 2711 6198 | Cel: (+598) 92 131 980
Joaquin Nuñez 2868, CP 11300
darkouy@darkolighting.com

PUNTA DEL ESTE

Tel: (+598) 2711 6198 | Cel: (+598) 99 404 059
Calle 20 y 27 (Walmer) - CP 20100
darkopunta@darkolighting.com



150W / IP40

Diámetro: 33cm Alto: 27cm

Marca: FLOS

Origen: Italia

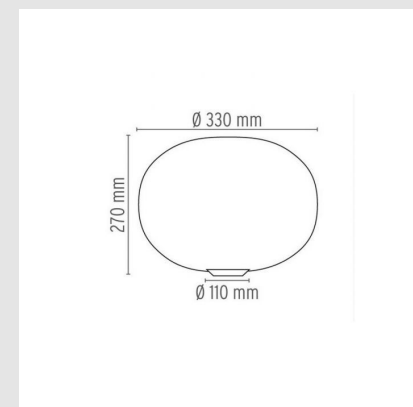
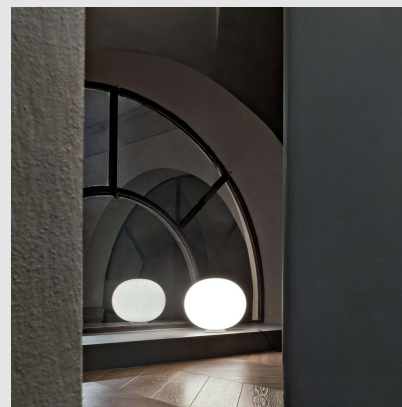
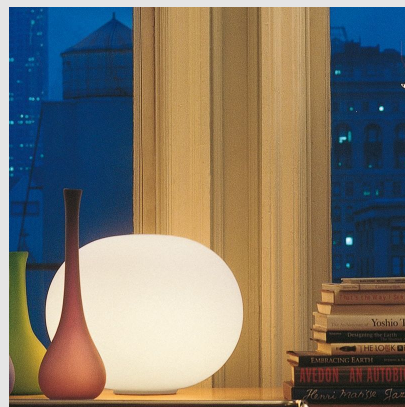

MONTEVIDEO

Tel: (+598) 2711 6198 | Cel: (+598) 92 131 980
Joaquin Nuñez 2868, CP 11300
darkouy@darkolighting.com

PUNTA DEL ESTE

Tel: (+598) 2711 6198 | Cel: (+598) 99 404 059
Calle 20 y 27 (Walmer) - CP 20100
darkopunta@darkolighting.com