



Código: VI08888

Orígen: España

Marca: Vibia

Array es el resultado de una exploración técnica sobre el uso del hilo y su potencial para crear esculturas de luz ligeras y dinámicas. Primera colaboración entre Vibia y el diseñador Umut Yamac, Array se caracteriza por envolver el espacio, en lugar de invadirlo. Experimentando con la luz y un conjunto de capas de hilos técnicamente procesados, Yamac crea majestuosos volúmenes que lucen en suspensión.

La alineación de hilos dispuestos en capas confiere estabilidad y translucidez, dos características de Array que producen en el espectador una

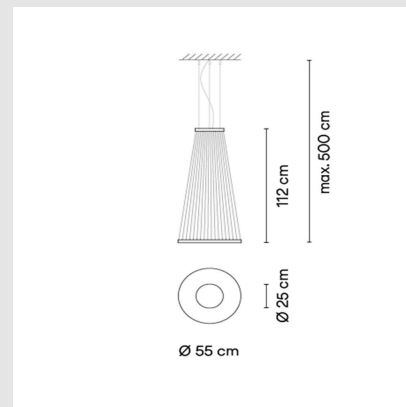

MONTEVIDEO

Tel: (+598) 2711 6198 | Cel: (+598) 92 131 980
Joaquin Nuñez 2868, CP 11300
darkouy@darkolighting.com

PUNTA DEL ESTE

Tel: (+598) 2711 6198 | Cel: (+598) 99 404 059
Calle 20 y 27 (Walmer) - CP 20100
darkopunta@darkolighting.com



nueva percepción del volumen, el peso y la profundidad.

Combinando una suave iluminación descendente con una luminosidad ascendente, la fuente luminosa oculta en el aro inferior baña de luz el espacio desde abajo. Al interactuar con el tono y la textura de los hilos, la luz produce un espectacular gradiente cromático.

Características Técnicas

Acabado cálido Terra Red / Potencia: 33W /
Temperatura de color 2700K / 3993LM / 1-10V
/ 48V

Medidas: 550mm x 1120mm

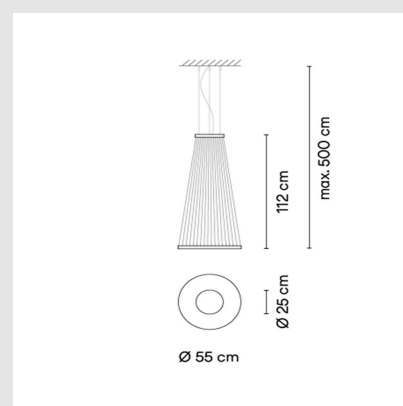

MONTEVIDEO

Tel: (+598) 2711 6198 | Cel: (+598) 92 131 980
Joaquin Nuñez 2868, CP 11300
darkouy@darkolighting.com

PUNTA DEL ESTE

Tel: (+598) 2711 6198 | Cel: (+598) 99 404 059
Calle 20 y 27 (Walmer) - CP 20100
darkopunta@darkolighting.com