



Código: AN90067

Orígen: -

Marca:

Designnd by Piero Lissoni

Luminaria de señalización empotrable para aplicación interna y externa. Alimentación directa a red.

Artefacto empotrar en pared Mini Box bañador blanco bipin QT9 G4 20W IP65.

Medidas (L x A x H): 100 x 100 x 87 mm.

Calado: 87 x 87 mm.

Marca: Antares (FLOS)

Procedencia: Italia

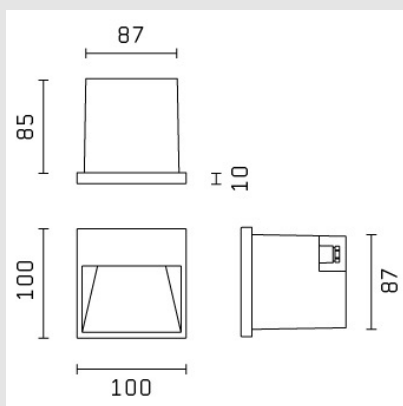

MONTEVIDEO

Tel: (+598) 2711 6198 | Cel: (+598) 92 131 980
Joaquin Nuñez 2868, CP 11300
darkouy@darkolighting.com

PUNTA DEL ESTE

Tel: (+598) 2711 6198 | Cel: (+598) 99 404 059
Calle 20 y 27 (Walmer) - CP 20100
darkopunta@darkolighting.com