



Código: L005086

Origen: Italia

Marca: Lombardo

Luminaria de adosar, adecuada para el uso en el exterior. Cuerpo e intersección de aluminio fundido a presión con acabado en gris antracita; alta resistencia a la oxidación gracias al tratamiento de cataforesis y al revestimiento de resina de poliéster estabilizada con rayos ultravioleta. Difusor de vidrio templado y serigrafiado. Reflector de aluminio. Juntas de silicona para mantener el grado de protección IP 66. Pernos de acero inoxidable A4. Ajuste de

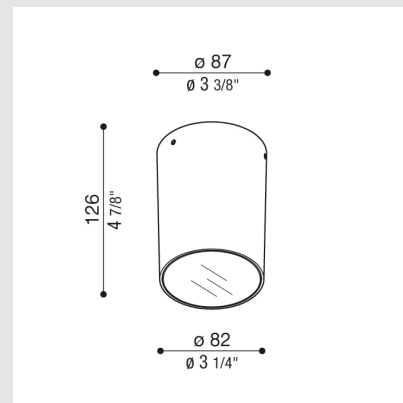

MONTEVIDEO

Tel: (+598) 2711 6198 | Cel: (+598) 92 131 980
Joaquin Nuñez 2868, CP 11300
darkouy@darkolighting.com

PUNTA DEL ESTE

Tel: (+598) 2711 6198 | Cel: (+598) 99 404 059
Calle 20 y 27 (Walmer) - CP 20100
darkopunta@darkolighting.com



inclinación de 90° y rotación de 360°. LED a tensión del tendido, regulable a corte de fase. Versión disponible con filtro antideslumbrante. Equipado con un dispositivo de protección contra sobretensiones (1KW).

NOA 100: con prensaestopas G1/2, válvula osmótica y tapón de cierre. Ningun riesgo fotobiológico, grupo RG1 (EN62471).

Potencia: LED 9W / Flujo Lumínico: 1000LM / Temperatura de color: 2700K / Ángulo: 40° / IP66

Diámetro: 82mm Altura: 81mm

Marca:

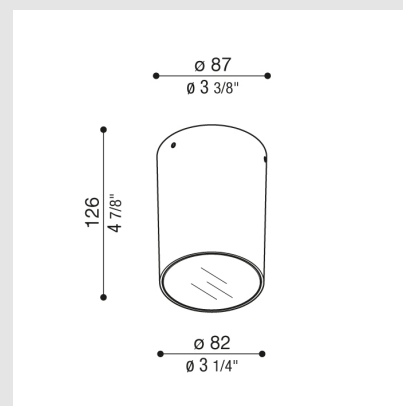

MONTEVIDEO

Tel: (+598) 2711 6198 | Cel: (+598) 92 131 980
Joaquin Nuñez 2868, CP 11300
darkouy@darkolighting.com

PUNTA DEL ESTE

Tel: (+598) 2711 6198 | Cel: (+598) 99 404 059
Calle 20 y 27 (Walmer) - CP 20100
darkopunta@darkolighting.com

Lombardo (Italia)

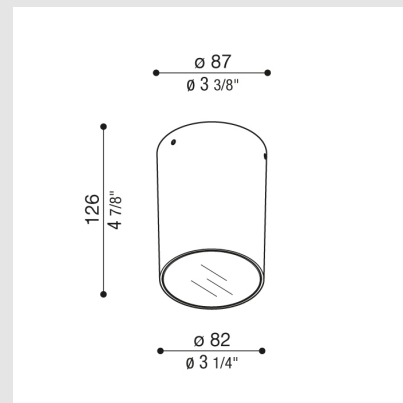

MONTEVIDEO

Tel: (+598) 2711 6198 | Cel: (+598) 92 131 980
Joaquin Nuñez 2868, CP 11300
darkouy@darkolighting.com

PUNTA DEL ESTE

Tel: (+598) 2711 6198 | Cel: (+598) 99 404 059
Calle 20 y 27 (Walmer) - CP 20100
darkopunta@darkolighting.com