



Código: DI98174

Orígen: Italia

Marca: Disano

Eco Lex LED es una nueva serie de focos empotrables que combina tecnología avanzada y ahorro de energía con un accesorio fácil de instalar, de bajo costo, robusto y duradero. Disponible en tres tamaños con un diam. de 164, 192, 220 mm, cubren una amplia gama de orificios recortados.

Vivienda: en aluminio fundido a troquel

Difusor: el escudo consiste en una losa cortada con láser que sirve como lente por su efecto de círculos concéntricos. Estas decoraciones crean un patrón, con distancias variables; cuanto más se acercan al centro, más se acerc

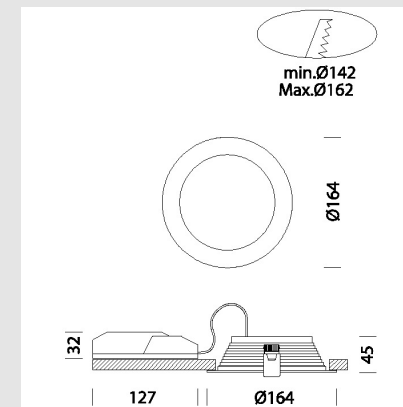
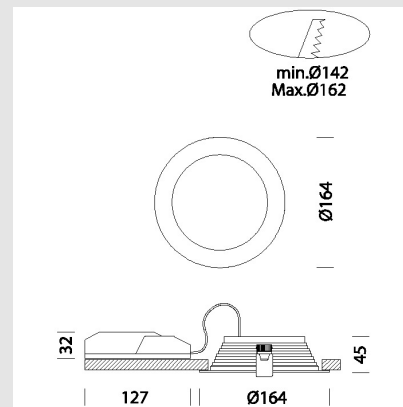

MONTEVIDEO

Tel: (+598) 2711 6198 | Cel: (+598) 92 131 980
 Joaquin Nuñez 2868, CP 11300
 darkouy@darkolighting.com

PUNTA DEL ESTE

Tel: (+598) 2711 6198 | Cel: (+598) 99 404 059
 Calle 20 y 27 (Walmer) - CP 20100
 darkopunta@darkolighting.com



an, logrando un excelente confort visual sin deslumbrar

Pintura: polvo pintado, utilizando pintura epoxi de poliéster para resistir los rayos UV.

Suministro estándar: Incluye soporte de acero ajustable.

ARTEFACTO DE EMPOTRAR ECO LEX 1 LED
10W 3000K 980LM IK07 IP20 CRI80 Medidas
(Diámetro x Altura): 164 x 45 mm

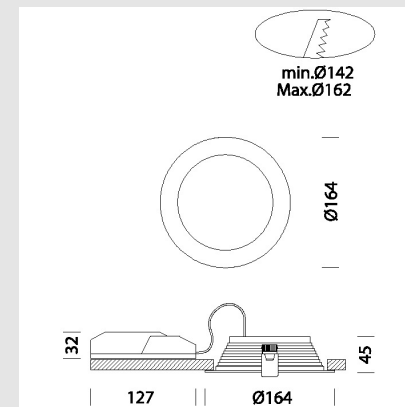
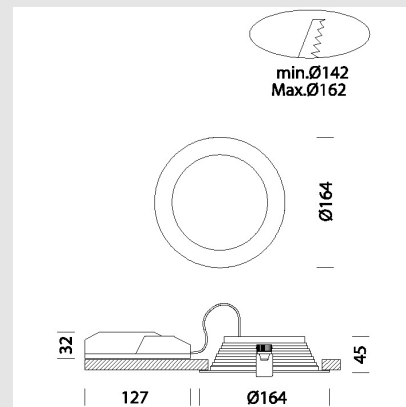

MONTEVIDEO

Tel: (+598) 2711 6198 | Cel: (+598) 92 131 980
Joaquin Nuñez 2868, CP 11300
darkouy@darkolighting.com

PUNTA DEL ESTE

Tel: (+598) 2711 6198 | Cel: (+598) 99 404 059
Calle 20 y 27 (Walmer) - CP 20100
darkopunta@darkolighting.com