



Código: LD17366

Origen: España

Marca: LEDSC4

ARTEFACTO DE ADOSAR A PARED APLIQUE
RHINO, LED 9W, 4000K IP65, 540 LM
INCLUYE EQUIPO ELECTRÓNICO
MTNE

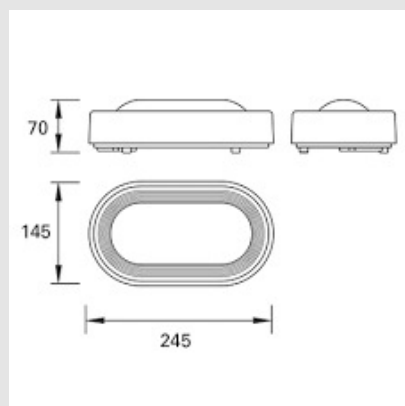

MONTEVIDEO

Tel: (+598) 2711 6198 | Cel: (+598) 92 131 980
Joaquin Nuñez 2868, CP 11300
darkouy@darkolighting.com

PUNTA DEL ESTE

Tel: (+598) 2711 6198 | Cel: (+598) 99 404 059
Calle 20 y 27 (Walmer) - CP 20100
darkopunta@darkolighting.com